

List technických údajů

Uzemňovací svorka VARIO pro armovací tyče

Objednací číslo: 5014471

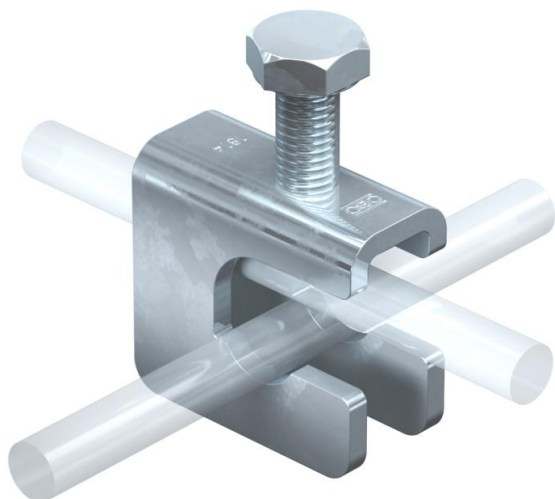

- Pro armovací ocel o průměru 6–14 mm a kruhové a ploché vodiče
- Rychlá instalace díky otevřenému podélnému prolisu a jedinému šroubu M10



St

Ocel

FT

žárově zinkováno ponorem

Kmenová data

| | |
|----------------------------|--------------------------|
| Objednací číslo | 5014471 |
| Typ | 1814 FT D14 |
| Označení 1 | Uzemňovací svorka VARIO |
| Označení 2 | pro armování |
| Výrobce | OBO |
| Rozměr | 47x22x55 |
| Materiál | Ocel |
| Povrch | žárově zinkováno ponorem |
| Norma pro povrch | DIN EN ISO 1461 |
| Nejmenší prodejní množství | 25 |
| Množstevní jednotka | Množství |
| Hmotnost | 15,34 kg |
| Jednotka hmotnosti | kg/100 párů |

Technické údaje

| | |
|-------------------------------|------------------------------|
| Druh upevňovacího šroubu | Šroub se šestihlannou hlavou |
| Druh spojky | Víceúčelová spojovací svorka |
| Schopnost vést bleskový proud | N/50 kA |
| Průměr připojení zemniče | Ostatní |
| Šířka plochého vodiče 1, max. | 30 mm |
| Šířka plochého vodiče 1, min. | 20 mm |

List technických údajů

Uzemňovací svorka VARIO pro armovací tyče

Objednací číslo: 5014471



Technické údaje

| | |
|---------------------------------|----------------------------------|
| Vhodný pro spojení | ostatní |
| Vhodná | FL30x3-4mm /Rd 8-10 x Rd 6-14 mm |
| Průměr kruhového vodiče 1, max. | 10 mm |
| Průměr kruhového vodiče 1, min. | 8 mm |
| Průměr kruhového vodiče 2, max. | 14 mm |
| Průměr kruhového vodiče 2, min. | 8 mm |